

図面ビュー A  
∠ 15.00°  
スケール 1 : 1

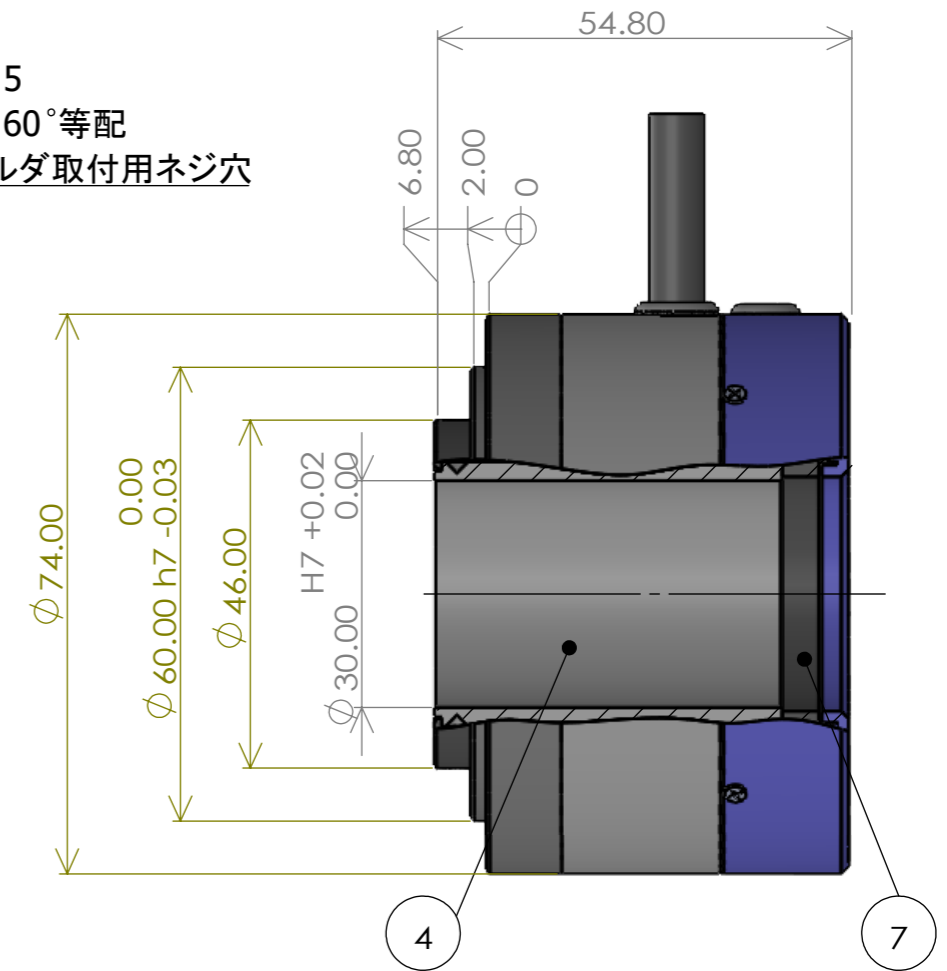
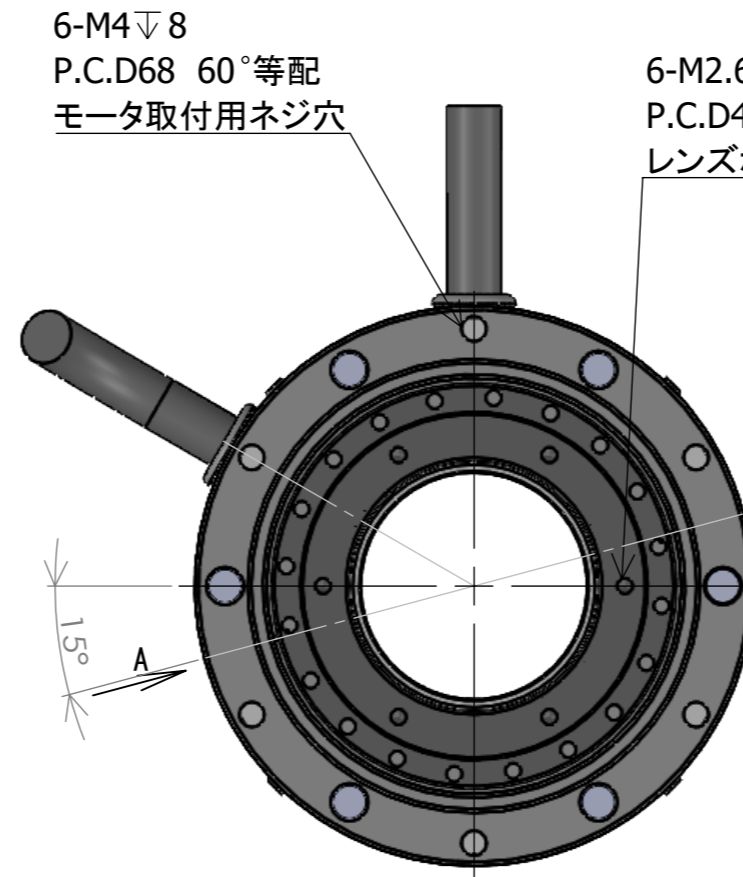

## 型番 : HMC3055M

-仕様-

1. モータタイプ: 3相ブラシレス (コアレス型)
2. 最高回転数: 8,000RPM
3. ピーク電流: 6A
4. 定格電流: 4A
5. マグネット極数: 8極
6. 中空径:  $\phi$  30mm
7. トルク定数: 2.0N·cm/A
8. 電源電圧: 24/36/48V

部品表

部品番号	部品名	個数	材質	表面処理
1	ケースA	1	A5056	白アルマイト
2	ケースB	1	A5056	白アルマイト
3	ケースC	1	A5056	白アルマイト
4	ロータ	1	SUS304	-
5	カバー	1	A5056	白アルマイト
6	オイルフェンス	1	A5056	白アルマイト
7	スケールホルダ	1	A5056	白アルマイト

モータピンアサイン

Pin No.	信号名
1	U
2	V
3	W
4	TH1
5	TH2
6	COM

ホールピンアサイン

Pin No.	信号名
1	GND
2	+5V
3	Hu
4	Hv
5	Hw
6	-

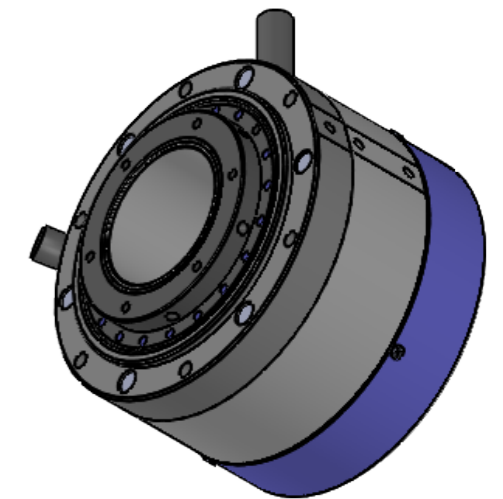

ケーブル長 : 30cm

コネクタ :  
モータ側 : PLT-166-AD-R

MODEL	USED NO	一般仕上げ S	TOLERANCE	 TECHNO HANDS CO.,LTD.
APP	CHECK	DRAWN	ANGLE	
		野村	SCALE	FINISH
		23/08/19	1:1	MATERIAL
				PARTS NAME
				φ30中空モータ
				PARTS NO
				訂番 01

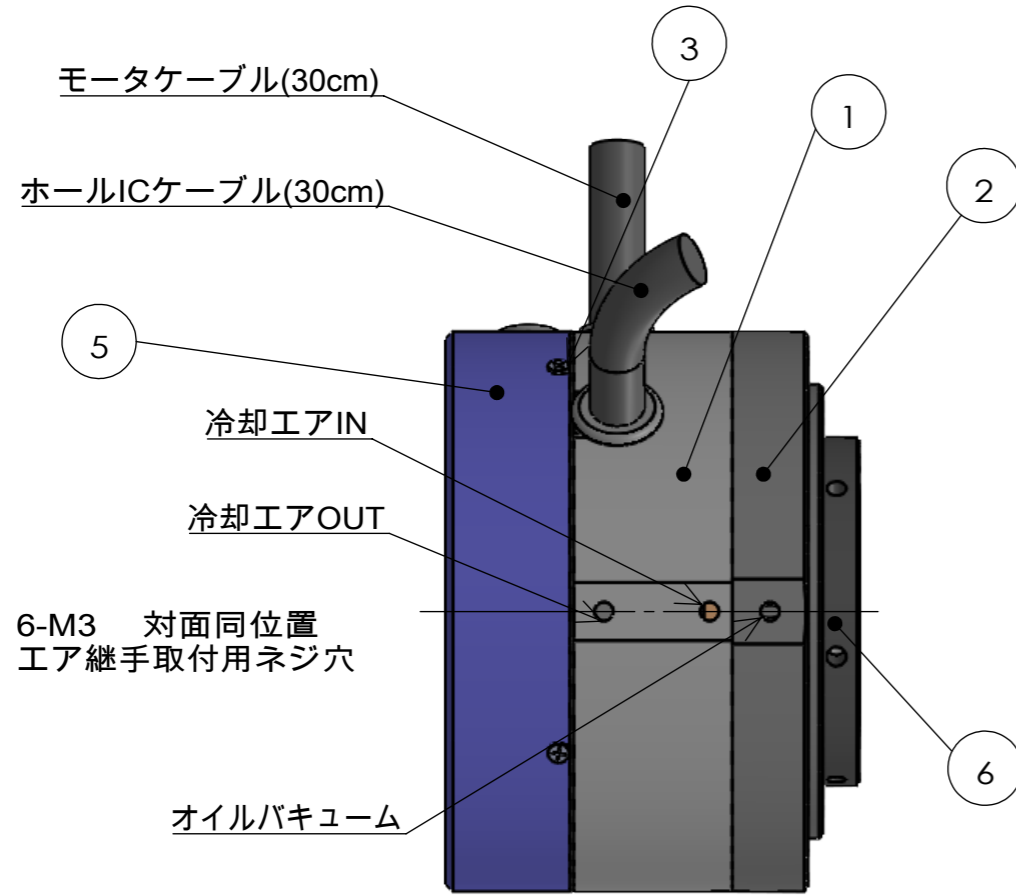

図面ビュー A  
∠ 15.00°  
スケール 1 : 1

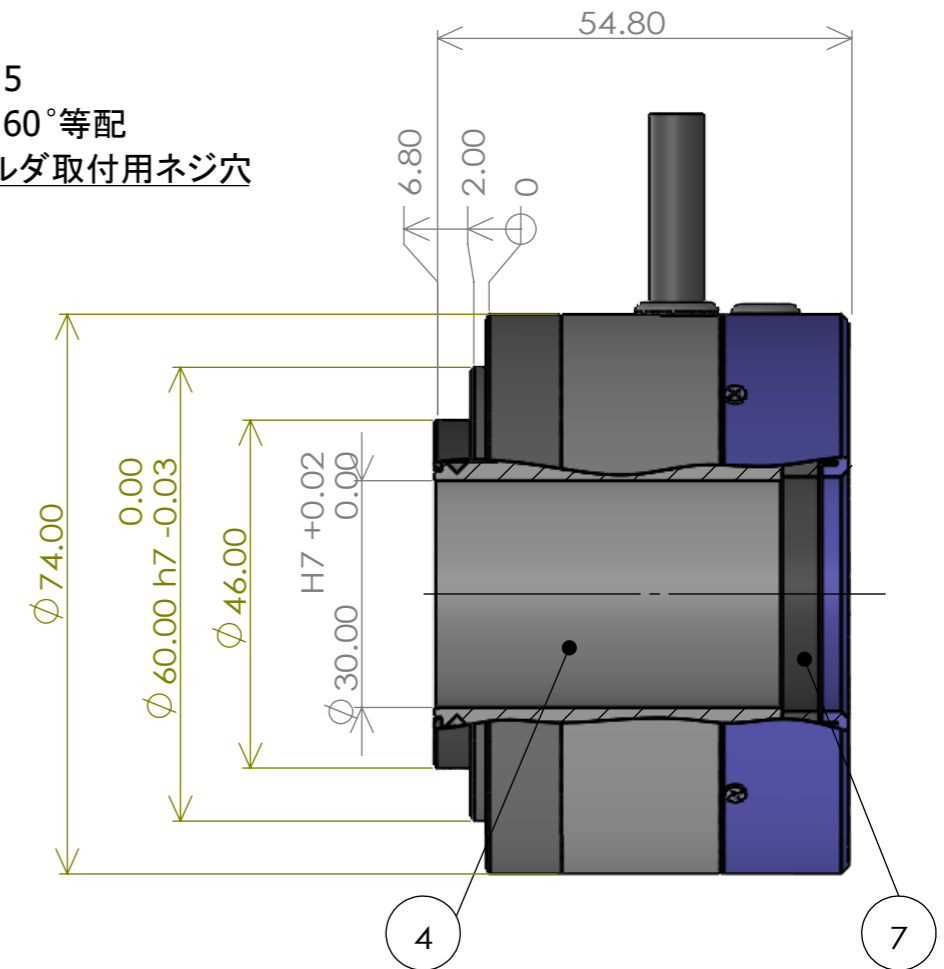
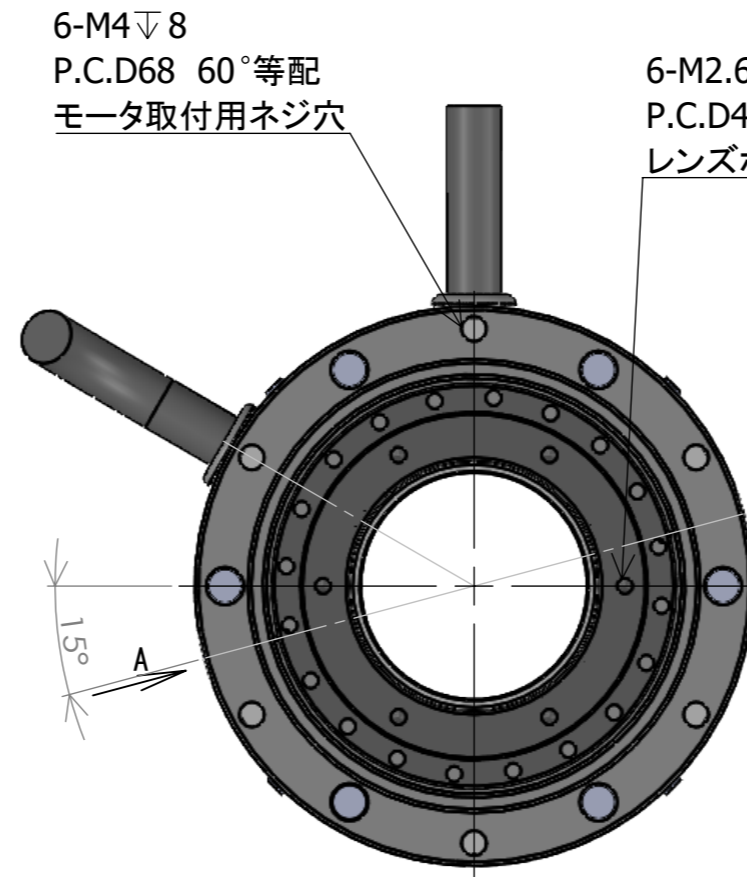

## 型番 : HMC3055H

-仕様-

1. モータタイプ: 3相ブラシレス (コアレス型)
2. 最高回転数 : 14,000RPM
3. ピーク電流 : 6A
4. 定格電流 : 4A
5. マグネット極数 : 4極
6. 中空径:  $\phi$  30mm
7. トルク定数: 1.3N·cm/A
8. 電源電圧 : 36/48V

部品表

部品番号	部品名	個数	材質	表面処理
1	ケースA	1	A5056	白アルマイト
2	ケースB	1	A5056	白アルマイト
3	ケースC	1	A5056	白アルマイト
4	ロータ	1	SUS304	-
5	カバー	1	A5056	白アルマイト
6	オイルフェンス	1	A5056	白アルマイト
7	スケールホルダ	1	A5056	白アルマイト

モータピンアサイン

Pin No.	信号名
1	U
2	V
3	W
4	TH1
5	TH2
6	COM

ホールピンアサイン

Pin No.	信号名
1	GND
2	+5V
3	Hu
4	Hv
5	Hw
6	-

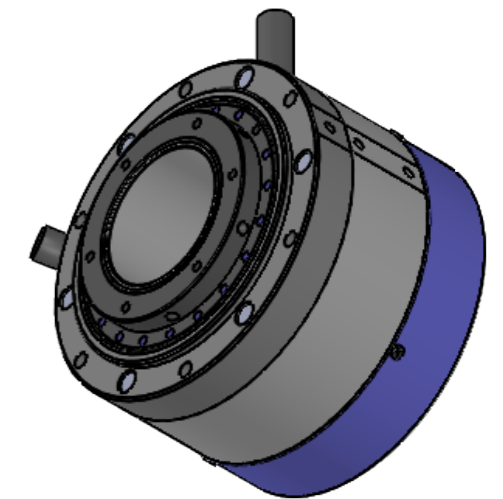

ケーブル長 : 30cm

コネクタ :  
モータ側 : PLT-166-AD-R

MODEL	USED NO	一般仕上げ S	TOLERANCE	 TECHNO HANDS CO.,LTD.
APP	CHECK	DRAWN	ANGLE	
		野村	SCALE	FINISH
		23/08/19	1:1	MATERIAL
				PARTS NAME
				φ30中空モータ
				PARTS NO
				訂番 01

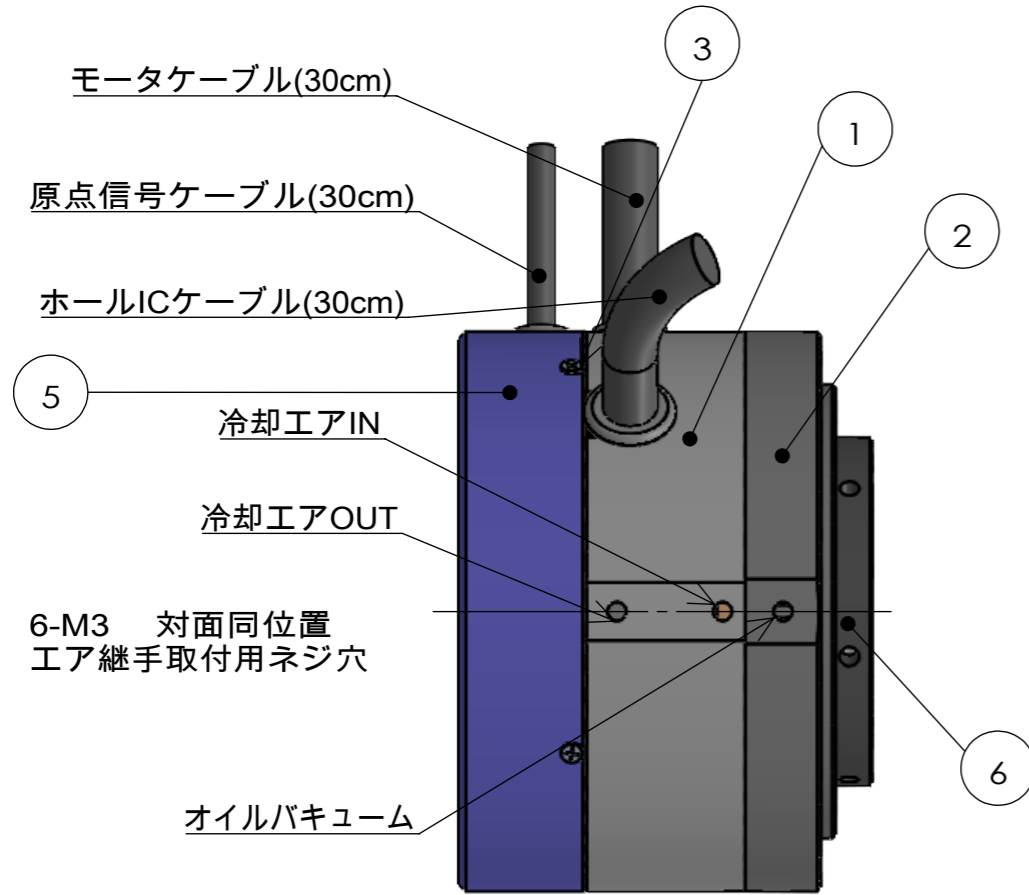

図面ビュー A  
 ∠15.00°  
 スケール 1 : 1

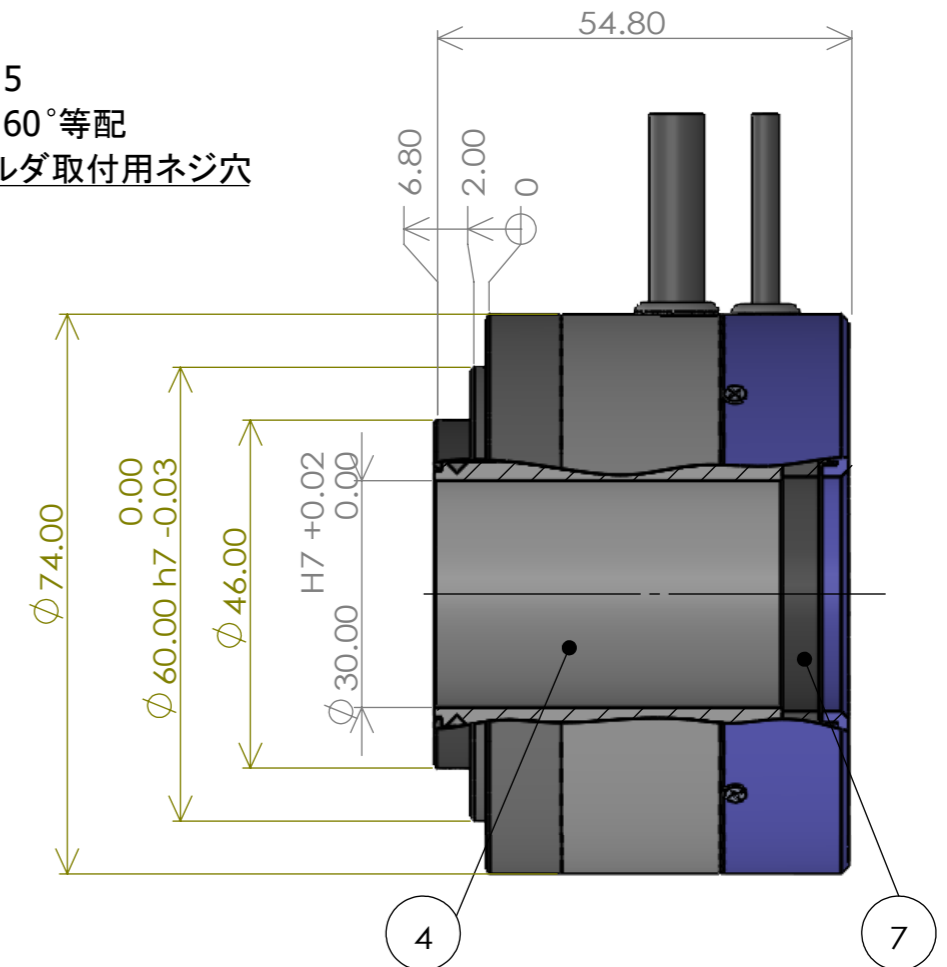
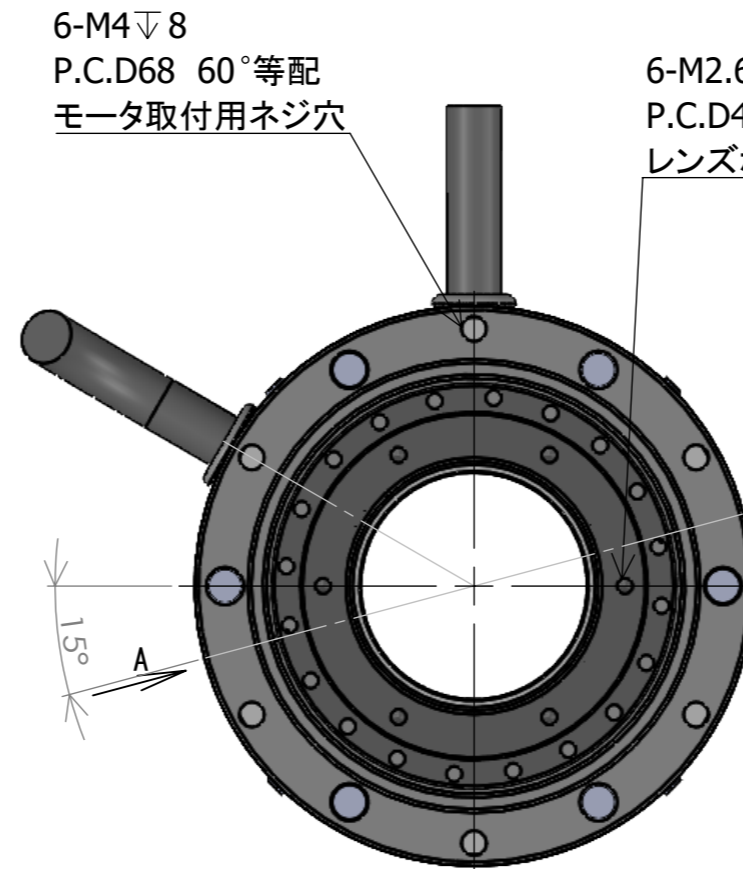

## 型番 : HMC3055MZ01

-仕様-

1. モータタイプ: 3相ブラシレス (コアレス型)
2. 最高回転数: 8,000RPM
3. 原点信号: 1ppr (TTL出力)
4. ピーク電流: 6A
5. 定格電流: 4A
6. マグネット極数: 8極
7. 中空径:  $\phi$ 30mm
8. トルク定数: 2.0N·cm/A
9. 電源電圧: 24/36/48V

部品表

部品番号	部品名	個数	材質	表面処理
1	ケースA	1	A5056	白アルマイト
2	ケースB	1	A5056	白アルマイト
3	ケースC	1	A5056	白アルマイト
4	ロータ	1	SUS304	-
5	カバー	1	A5056	白アルマイト
6	オイルフェンス	1	A5056	白アルマイト
7	スケールホルダ	1	A5056	白アルマイト

モータピンアサイン

Pin No.	信号名
1	U
2	V
3	W
4	TH1
5	TH2
6	COM

原点信号ピンアサイン

Pin No.	信号名
1	GND
2	5V
3	Z
4	-

ホールピンアサイン

Pin No.	信号名
1	GND
2	+5V
3	Hu
4	Hv
5	Hw
6	-

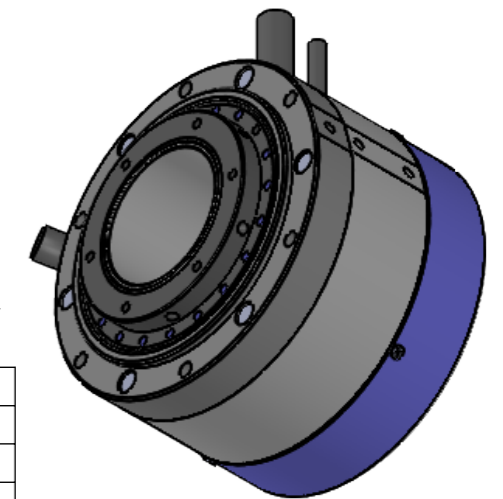

ケーブル長: 30cm

コネクタ:  
 モータ側: PLT-166-AD-R  
 原点信号側: PLT-164-AD-R

MODEL	USED NO	一般仕上り S	TOLERANCE	TECHNO HANDS CO.,LTD. PARTS NAME $\phi$ 30中空モータ PARTS NO
APP	CHECK	DRAWN	ANGLE	
		野村	SCALE	1:1
		23/08/19		

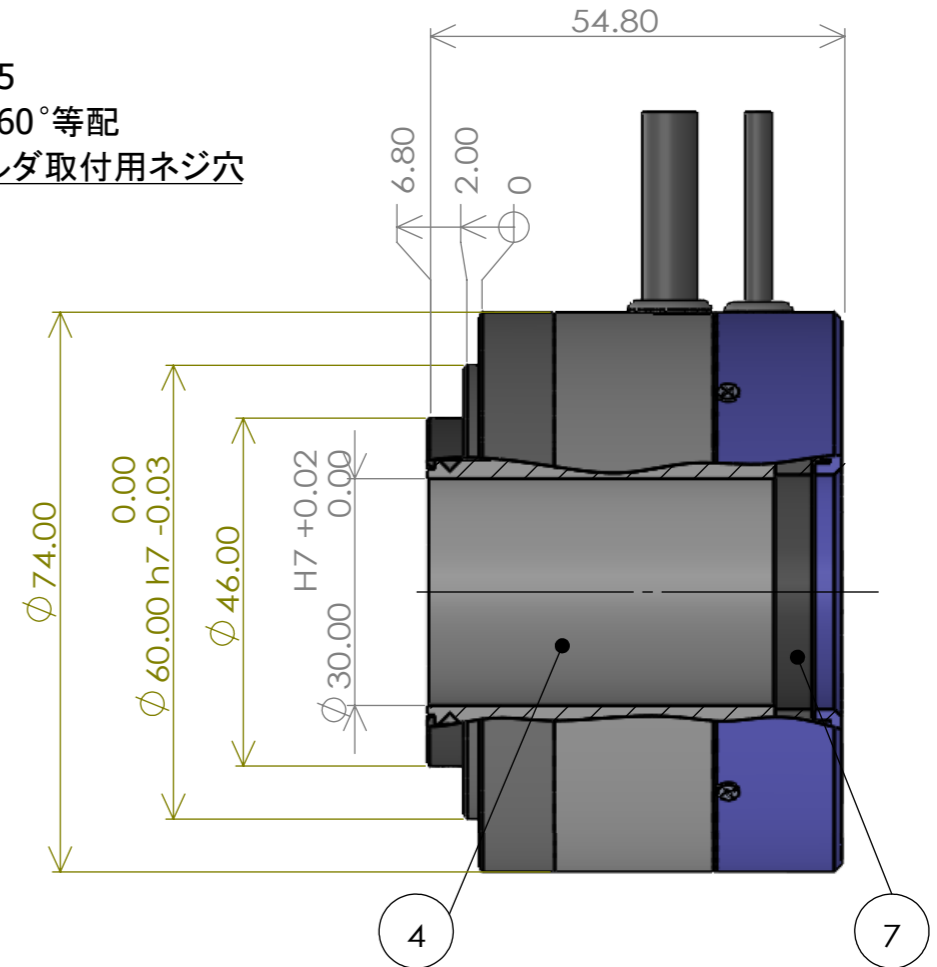
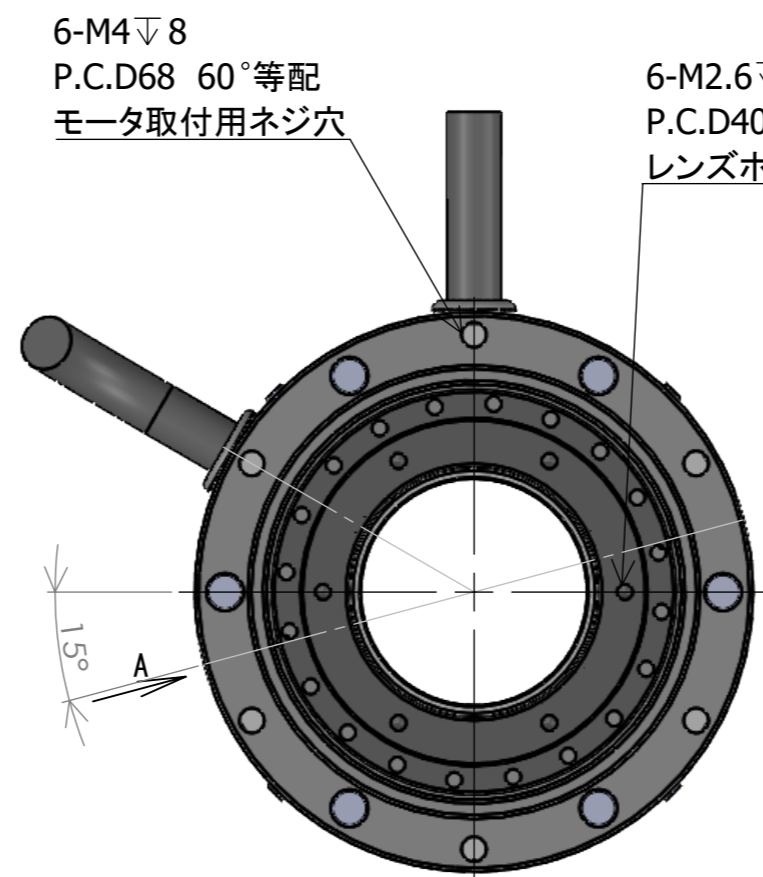
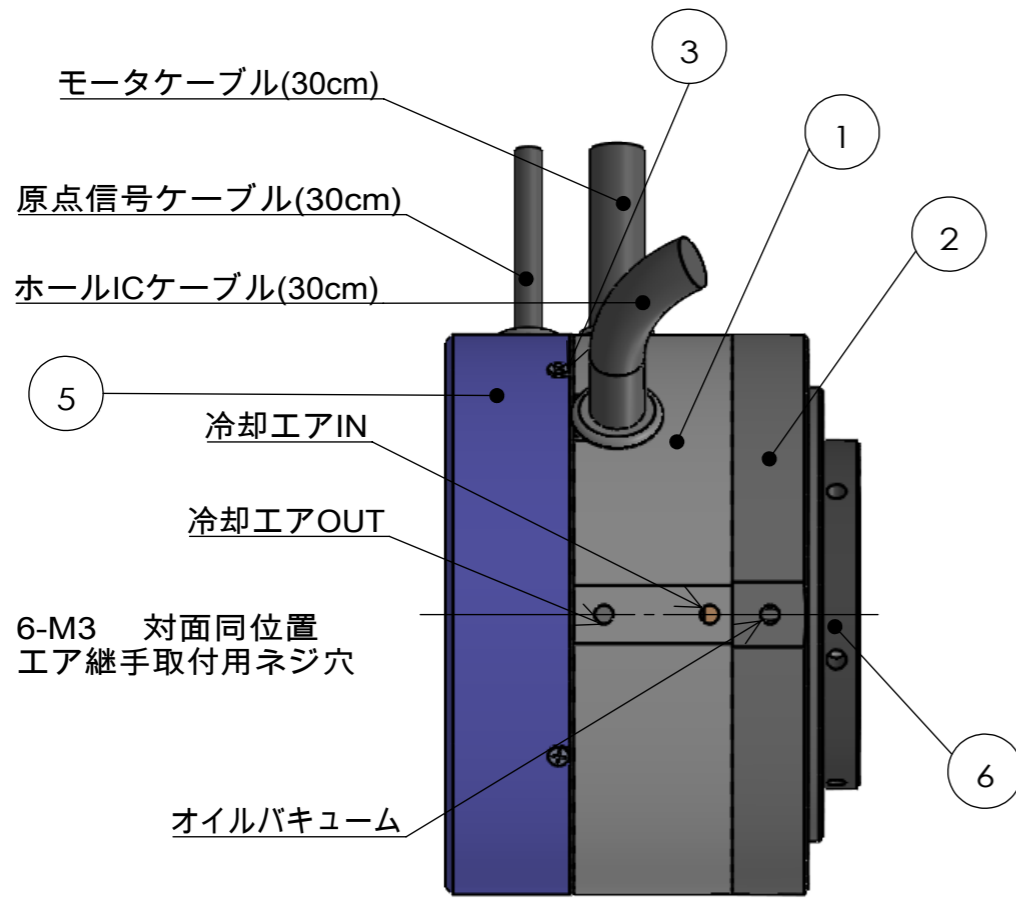

図面ビュー A  
 15.00°  
 スケール 1 : 1

# 型番 : HMC3055HZ01

- 仕様-
1. モータタイプ: 3相ブラシレス (コアレス型)
  2. 最高回転数 : 14,000RPM
  3. 原点信号 : 1ppr (TTL出力)
  4. ピーク電流 : 6A
  5. 定格電流 : 4A
  6. マグネット極数 : 4極
  7. 中空径:  $\phi 30\text{mm}$
  8. トルク定数:  $1.3\text{N} \cdot \text{cm}/\text{A}$
  9. 電源電圧 : 36/48V

部品表

部品番号	部品名	個数	材質	表面処理
1	ケースA	1	A5056	白アルマイト
2	ケースB	1	A5056	白アルマイト
3	ケースC	1	A5056	白アルマイト
4	ロータ	1	SUS304	-
5	カバー	1	A5056	白アルマイト
6	オイルフェンス	1	A5056	白アルマイト
7	スケールホルダ	1	A5056	白アルマイト

モータピンアサイン

Pin No.	信号名
1	U
2	V
3	W
4	TH1
5	TH2
6	COM

原点信号ピンアサイン

Pin No.	信号名
1	GND
2	5V
3	Z
4	-

ホールピンアサイン

Pin No.	信号名
1	GND
2	+5V
3	Hu
4	Hv
5	Hw
6	-

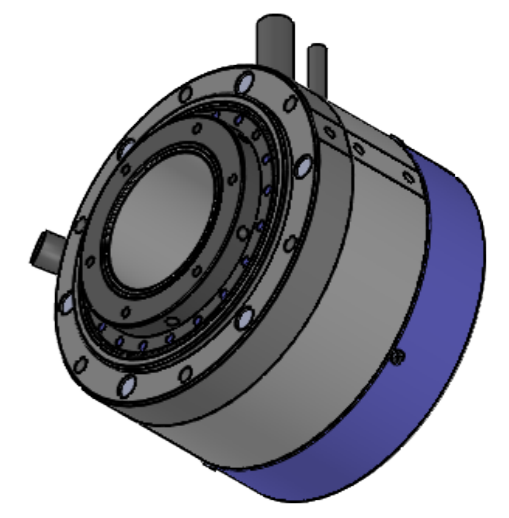

ケーブル長 : 30cm  
 コネクタ :  
 モータ側 : PLT-166-AD-R  
 原点信号側 : PLT-164-AD-R

MODEL	USED NO	一般仕上げ S	TOLERANCE	TECHNO HANDS CO.,LTD.
APP	CHECK	DRAWN	ANGLE	PARTS NAME
		野村	指示無き面取り	φ30中空モータ
		SCALE	1:1	PARTS NO
		23/08/19	1:1	訂番 01